

A-A (1:1)

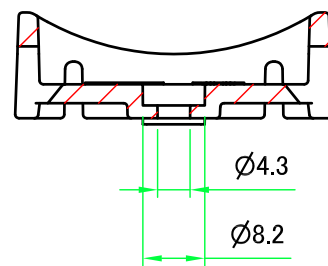

***対応機種・数量**

Suitable enclosures ・ Required set

型番 Product No.	必要個数 Required set
WG10-15-6W ・ WGV10-15-6W	1
WG10-15-8W ・ WGV10-15-8W	1
WG15-16-6W ・ WGV15-16-6W	1
WG15-16-8W ・ WGV15-16-8W	1
WG15-21-6W ・ WGV15-21-6W	2
WG15-21-9W ・ WGV15-21-9W	2

構成内容 / Components

No.	名称 / Part name	数量 / Pcs	材質 / Material	色・表面処理 / Color・Finish
1	マウントブラケット Pole mounting bracket	1	ASA樹脂 (UL94HB) ASA (UL94HB)	オフホワイト Off-white
2	取付ビス (ナベM4 x 6) Screw (Pan head M4 - 6)	1	ステンレス SUS304 Stainless steel SUS304	無処理 Unfinished

■テクニカルデータ / Technical Data■

使用温度範囲 / Operating temperature : -30°C ~ +60°C *注1

締付トルク / Recommended torque : 0.5N・m ~ 0.6N・m

*注1 プラスチックは低温環境になるほど脆化します。低温環境でご使用の場合、衝撃が加わらないよう設置して下さい。
It may become brittle and break under impact when temperature is lowered close to -30° C.

取付図 / Installation Example

WG10-15-6W + WGMB-1W

WG15-21-6W + WGMB-1W

①マウントブラケット
Pole mount bracket

②取付ビス
Screw

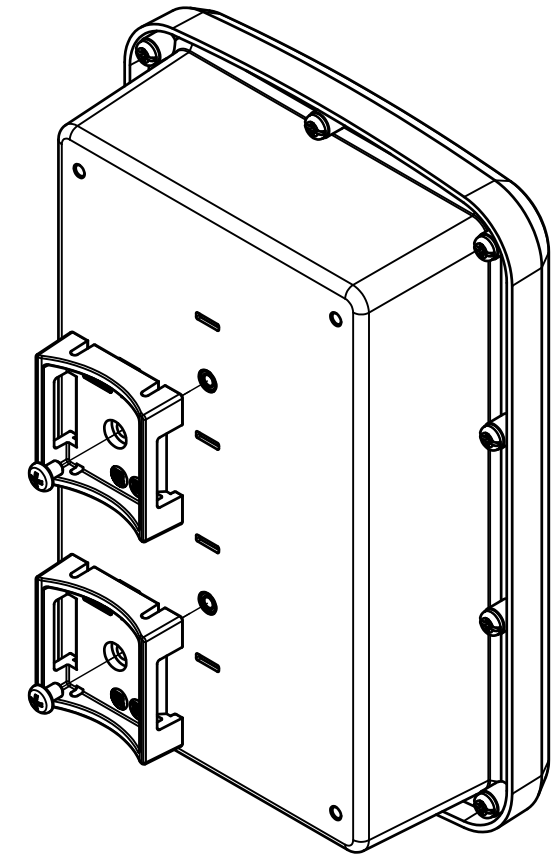
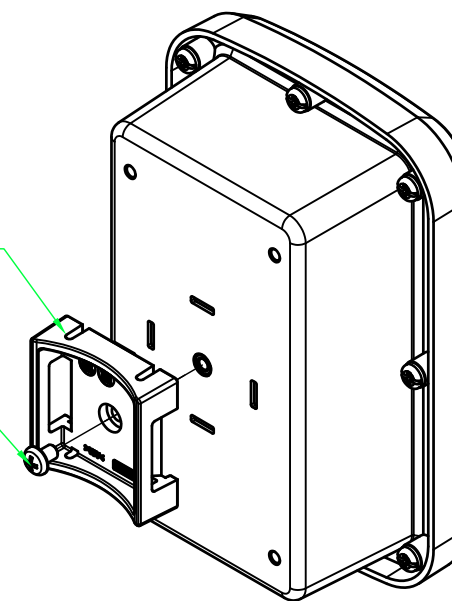

株式会社タカチ電機工業 TAKACHI ELECTRONICS ENCLOSURE CO., LTD.			品名/Title WG・WGVシリーズ専用マウントブラケット POLE MOUNTING BRACKET for WG・WGV	尺度/Scale 1:1
承認/Approved 中根	検図/Checked 谷	製図/Created 横田	型番/Product number WGMB-1W 作成日/Date 2022/04/06	